

# РУКОВОДСТВО ПО ЭКСПЛУАТАЦИИ

Русский

Ворота секционные  
гаражные серий  
**PRESTIGE** и **TREND**

2021



## СОДЕРЖАНИЕ

<b>1. Общие сведения</b>	<b>2</b>
<b>2. Описание изделия</b>	<b>2</b>
2.1. Область применения и условия эксплуатации ворот	2
2.2. Варианты изготовления гаражных ворот	3
2.3. Устройство ворот	4
<b>3. Порядок работы изделия</b>	<b>7</b>
3.1. Порядок работы ворот с ручным управлением	7
3.2. Порядок работы ворот с электроприводом	8
<b>4. Требования безопасности</b>	<b>12</b>
<b>5. Уход за изделием</b>	<b>13</b>
<b>6. Технические осмотры и сервисное обслуживание</b>	<b>13</b>
6.1. Технические осмотры	13
6.2. Сервисное обслуживание	14
<b>7. Гарантийные обязательства</b>	<b>14</b>
7.1. Гарантийный срок	14
7.2. Гарантийные обязательства изготовителя	14
7.3. Условия предоставления гарантии	15
7.4. Регламент рассмотрения гарантийных обращений	16

Уважаемый покупатель!

Благодарим Вас за приобретение продукции «АЛЮТЕХ» и за оказанное нам доверие.

Компания сохраняет за собой право вносить изменения в данное руководство и конструкцию изделия без предварительного уведомления, сохранив при этом такие же функциональные возможности и назначение. Содержание данного руководства не может являться основанием для юридических претензий.

© 2021 «АЛЮТЕХ Воротные Системы»

# 1. ОБЩИЕ СВЕДЕНИЯ



**ВНИМАНИЕ!** Внимательно изучите всю приведенную ниже информацию. Сохраните данное руководство для дальнейшего использования!

Данное руководство содержит важную информацию, касающуюся:

- области применения и условий эксплуатации ворот;
- устройства и порядка работы ворот;
- требований безопасности;
- ухода за изделием и его сервисного обслуживания;
- гарантийных обязательств.

Выполняйте правила по безопасности и охране труда, регламентированные действующими нормативными документами и данным Руководством. Невыполнение правил может привести к причинению серьезного ущерба, нанесению тяжелых травм и увечий, гибели.

Обеспечивайте требования стандартов, касающихся конструкции, установки и работы, а также других возможных местных правил и предписаний.



**ВНИМАНИЕ!** Установка, подключение, настройка, ввод в эксплуатацию, техническое обслуживание, демонтаж и утилизация изделия должны выполняться квалифицированными и обученными специалистами Организаций, уполномоченных Изготовителем (Поставщиком). Выполнение выше перечисленных работ и эксплуатация изделия с нарушением требований данного руководства не допускается, так как это может привести к повреждениям, травмам и нанесению ущерба.

Не допускается внесение изменений в какие-либо элементы конструкции изделия и использование изделия не по назначению. Изготовитель не несет ответственности за любой ущерб, вызванный несанкционированными изменениями изделия или использованием не по назначению.



**ВНИМАНИЕ!** После проведения работ по первичному тестированию ворот компетентные специалисты организации, производившей монтаж и тестирование ворот, должны провести обучение пользователя правилам правильной и безопасной эксплуатации ворот, действиям в случае возникновения аварийной ситуации или при отключении электричества, информировать пользователя о порядке проведения ухода и технического обслуживания.

Пользователь должен быть проинформирован о возможных остаточных рисках и рисках от ненадлежащего использования ворот.

В случае повреждения ворот или отказа в работе необходимо немедленно вызвать компетентного специалиста для проведения проверки и ремонта.



**ВНИМАНИЕ!** Изготовитель (Поставщик) не осуществляют непосредственного контроля установки ворот и устройств автоматики, их эксплуатации и обслуживания, и не несет ответственности за правильность и безопасность выполнения работ.

## 2. ОПИСАНИЕ ИЗДЕЛИЯ

### 2.1 ОБЛАСТЬ ПРИМЕНЕНИЯ И УСЛОВИЯ ЭКСПЛУАТАЦИИ ВОРОТ

Настоящее Руководство по эксплуатации распространяется на секционные подъемные ворота серий Prestige и Trend, предназначенные для установки на въездные проемы гара-

жей и коттеджей частных домовладений с целью предотвращения несанкционированного доступа в помещения, обеспечения теплоизоляции и шумозащиты помещений.



**ВНИМАНИЕ!** Ворота не предназначены для установки на промышленных объектах, во взрыво- и пожароопасных зонах зданий и сооружений, а также в качестве заполнения проемов противопожарных преград.

Вид климатического исполнения ворот — У1 согласно ГОСТ 15150. Для данного климатического исполнения установлены следующие значения температуры наружного воздуха при эксплуатации:

- верхнее рабочее +40 °С;
- нижнее рабочее минус 45 °С;
- предельное верхнее рабочее +45 °С;
- предельное нижнее рабочее минус 50 °С.

**Примечания:**

1. Рабочие значения температуры воздуха — значения, в пределах которых обеспечивается сохранение требуемых номинальных параметров и экономически целесообразных сроков службы изделия.
2. Предельные рабочие значения температуры воздуха — значения, в пределах которых изделия могут (чрезвычайно редко и в течение не более 6 часов, а для нижнего значения температуры — 12 часов) оказаться при эксплуатации и должны при этом:
  - сохранять работоспособность, но могут не сохранять требуемых номинальных параметров;
  - после прекращения действия этих предельных рабочих значений восстанавливать требуемые номинальные параметры.

Ворота рассчитаны на эксплуатацию в следующих условиях:

1. относительная влажность воздуха:
  - до 90% внутри помещения;
  - до 100% снаружи помещения.
2. тип атмосферы по ГОСТ 15150:
  - I (условно чистая);
  - II (промышленная).



**ВНИМАНИЕ!** При эксплуатации ворот в условиях, приводящих к возникновению значительной разности температур внешней и внутренней поверхностей полотна (установка ворот с полотнами темных цветов, обладающими низкой отражательной способностью, на солнечной стороне зданий и сооружений; эксплуатация ворот в отапливаемых помещениях при низких температурах наружного воздуха и т. п.), возможен прогиб сэндвич-панелей, связанный с температурным расширением/сжатием стальных листов панелей, который может привести к повреждению ворот при открывании и закрывании. При возникновении прогиба вследствие описанных выше условий, эксплуатация ворот должна быть приостановлена до уменьшения разности температур внешней и внутренней поверхностей полотна.

Ворота изготавливаются с ручным или с автоматизированным управлением. Электроприводы предназначены для включения в электрическую сеть с частотой тока 50 Гц и номинальным напряжением 230 В. Эксплуатация электроприводов допускается при температуре окружающего воздуха от минус 20 до +50 °С. Ворота монтируются за проемом внутри помещений.

## 2.2 ВАРИАНТЫ ИЗГОТОВЛЕНИЯ ГАРАЖНЫХ ВОРОТ

Гаражные ворота серий Prestige и Trend изготавливаются двух типов в зависимости от примененной системы балансировки полотна:

- ворота с торсионными пружинами — ворота с системой балансировки полотна ворот пружинами кручения;
- ворота с пружинами растяжения — ворота с системой балансировки полотна ворот пружинами растяжения.

## 2.3 УСТРОЙСТВО ВОРОТ

### 2.3.1 ВОРОТА С ТОРСИОННЫМИ ПРУЖИНАМИ

Гаражные ворота с торсионными пружинами серий Prestige и Trend изготавливаются в трех вариантах исполнения в зависимости от выбранного типа монтажа — стандартного, низкого или высокого.

Ворота состоят из несущего каркаса, воротного полотна, системы балансировки полотна, элементов управления.

Несущий каркас ворот представляет собой сборную конструкцию из вертикальных опорных угловых стоек с профильными направляющими и двойных горизонтальных профильных направляющих.

Полотно ворот набирается из секций, соединенных между собой при помощи боковых кронштейнов и промежуточных петель. Секции представляют собой стальные горячеоцинкованные двухстенные сэндвич-панели с пенополиуретановым заполнением внутренней полости. Перемещение полотна ворот осуществляется по направляющим на регулируемых ходовых роликах.

Полотно ворот подвешивается на двух стальных тросах, закрепляемых на нижних кронштейнах, установленных на нижней секции полотна. Намотка тросов осуществляется на барабаны.

Система балансировки полотна ворот торсионными пружинами включает вал, собранные с пружинными наконечниками пружины, промежуточный кронштейн (или промежуточные кронштейны, в зависимости от размеров и веса ворот), тросовые барабаны, соединительную муфту, два собранных с коушами тяговых троса. В состав стандартной комплектации входят кронштейны с предохранительными храповыми муфтами, предотвращающими падение полотна при поломке пружин.

Усилие, создаваемое пружинами, уравнивает массу воротного полотна и удерживает тросы в постоянно натянутом состоянии.

В воротах стандартного и высокого типов монтажа вал закрепляется на перемычке проема гаражного помещения. В воротах низкого типа монтажа вал закрепляется сзади горизонтальных направляющих.

На воротах со встроенной калиткой устанавливается датчик, блокирующий подъем ворот электроприводом при не закрытой калитке.

Подъем-опускание полотна ворот осуществляется вручную или с помощью электропривода.

Управление вручную может осуществляться с помощью ручек, закрепленных на полотне ворот, а также каната или блока с канатом.

Запирание ворот осуществляется посредством пружинного засова или замкового запирающего устройства.

Запирание ворот на засов возможно только изнутри гаражного помещения (в этом случае требуется обязательное наличие дополнительного входа в помещение либо калитки, встроенной в полотно ворот).

Запирающее устройство позволяет запереть ворота как изнутри, так и снаружи помещения.

В том случае, если ворота устанавливаются в помещение, не имеющее дополнительного входа, либо в полотно ворот не встроена калитка, в конструкции ворот предусматривается наличие дополнительной системы наружной разблокировки электропривода. Система наружной разблокировки позволяет открыть ворота снаружи вручную при отключении электроэнергии.

На рис. 1 приведено схематическое изображение ворот стандартного типа монтажа.



Рис. 1. Ворота с торсионными пружинами:

- |  |   |   |
|--|---|---|
| 1 — боковая накладка;                                  | 9 — угловая стойка с вертикальной направляющей и боковой уплотнительной вставкой; | 16 — вал;   |
| 2 — панель воротная;                                   | 10 — верхний кронштейн с ходовым роликом;   | 17 — промежуточный кронштейн;                       |
| 3 — промежуточная петля;                               | 11 — тросовый барабан;  | 18 — соединительная муфта;                          |
| 4 — нижний концевой профиль с уплотнительной вставкой; | 12 — радиусный профиль;   | 19 — нащельник с уплотнительной вставкой;           |
| 5 — ручка;   | 13 — горизонтальная направляющая;   | 20 — регулируемый подвес;                           |
| 6 — засов;   | 14 — задняя перемычка;  | 21 — раскос;  |
| 7 — нижний кронштейн с ходовым роликом;                | 15 — пружина с наконечниками;   | 22 — кронштейн с предохранительной храповой муфтой. |
| 8 — боковой кронштейн с ходовым роликом;               |   |   |

### 2.3.2 ВОРОТА С ПРУЖИНАМИ РАСТЯЖЕНИЯ

Ворота состоят из несущего каркаса, полотна, системы балансировки полотна, элементов управления. Состав несущего каркаса, полотна, перечень и принцип работы элементов управления аналогичен описанному в п.2.3.1.

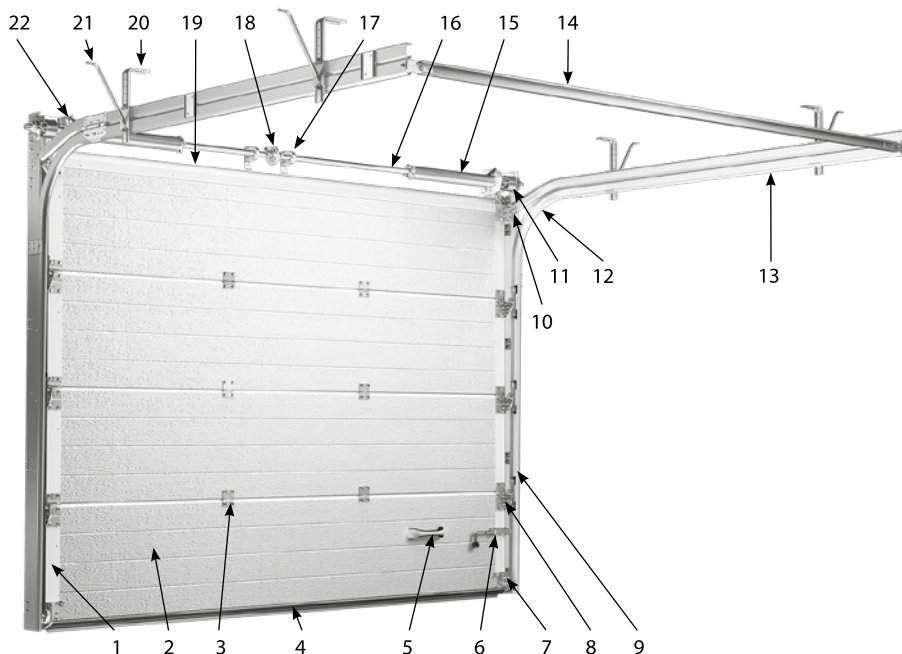
Основной особенностью гаражных ворот с пружинами растяжения является отсутствие вала и тросовых барабанов. Система балансировки полотна ворот включает в себя два комплекта, каждый из которых состоит из дуплексной системы пружин растяжения (пружина в пружине) с элементами ее крепления, сдвоенных тяговых тросов, снабженных коушами, крепежной пластины. Пружины размещаются внутри угловых стоек.



Рис. 2. Ворота с пружинами растяжения:

- |   |  |   |
|---|--|---|
| 1 — нижний кронштейн с ходовым роликом                | 8 — засов  | 13 — задняя перемычка                     |
| 2 — боковая накладка                                  | 9 — угловая стойка с вертикальной направляющей и боковой уплотнительной вставкой | 14 — шкив системы балансировки            |
| 3 — боковой кронштейн с ходовым роликом               | 10 — верхний кронштейн с ходовым роликом   | 15 — нащельник с уплотнительной вставкой  |
| 4 — панель воротная                                   | 11 — радиусный профиль   | 16 — раскос                               |
| 5 — промежуточная петля                               | 12 — горизонтальная направляющая   | 17 — подвес                               |
| 6 — нижний концевой профиль с уплотнительной вставкой |  | 18 — дуплексная система пружин растяжения |
| 7 — ручка   |  |   |



## 3. ПОРЯДОК РАБОТЫ ИЗДЕЛИЯ

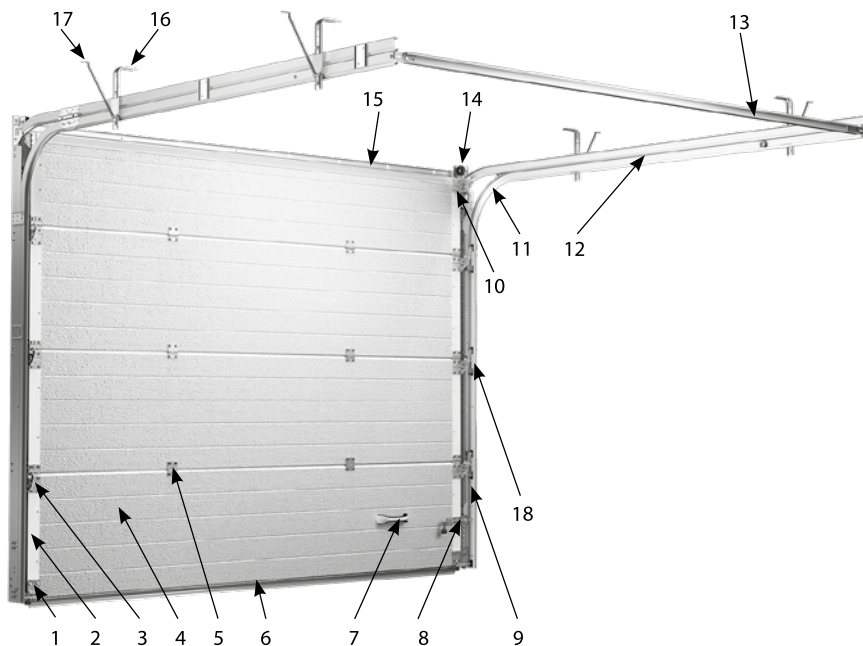

**ВНИМАНИЕ!** В случае неквалифицированного управления воротами существует опасность получения травм или порчи имущества. Перед опусканием воротного полотна убедитесь, что зона опускания свободна. В противном случае во время закрытия ворот может произойти защемление людей или предметов. Открывайте и закрывайте ворота только с помощью элементов управления, входящих в комплект ворот. Движение воротного полотна должно быть равномерным и контролируемым. При подъеме и опускании ворот вручную обеспечивайте плавность хода полотна.

### 3.1 ПОРЯДОК РАБОТЫ ВОРОТ С РУЧНЫМ УПРАВЛЕНИЕМ

#### 3.1.1 ОТКРЫВАНИЕ ВОРОТ

##### 3.1.1.1 Открывание ворот снаружи

При наличии запирающего устройства для открывания ворот снаружи следует:

- вставить ключ в цилиндрический механизм замкового запирающего устройства;
- повернув ключ, отпереть управляющий механизм запирающего устройства;
- извлечь ключ;
- повернуть наружную нажимную ручку запирающего устройства и, удерживая ее в данном положении, приподнять полотно ворот примерно на 100 мм. Ручку отпустить;
- используя ручку ворот, закрепленную с наружной стороны полотна, поднять полотно до его остановки в крайнем верхнем положении.

При отсутствии запирающего устройства для открывания ворот снаружи следует:

- поднять полотно до его остановки в крайнем верхнем положении, используя ручку ворот, закрепленную с наружной стороны полотна.

##### 3.1.1.2 Открывание ворот изнутри

При наличии запирающего устройства для открывания ворот изнутри следует:

- переместить фиксатор управляющего механизма в нижнее положение, тем самым разблокировать ручки запирающего устройства;
- повернуть внутреннюю нажимную ручку запирающего устройства и, удерживая ее в данном положении, приподнять полотно ворот примерно на 100 мм. Ручку отпустить;
- используя ручку ворот, закрепленную с внутренней стороны полотна ворот, и/или канат, поднять полотно до его остановки в крайнем верхнем положении.

При наличии пружинного засова для открывания ворот изнутри следует:

- открыть засов и зафиксировать его в открытом положении;
- используя ручку ворот, закрепленную с внутренней стороны полотна ворот, и/или канат, поднять полотно до его остановки в крайнем верхнем положении.

#### 3.1.2 ЗАКРЫВАНИЕ ВОРОТ

##### 3.1.2.1 Закрывание ворот снаружи

При закрывании ворот снаружи следует пользоваться ручкой, закрепленной с наружной стороны полотна ворот.

##### 3.1.2.2 Закрывание ворот изнутри

При закрывании ворот изнутри следует пользоваться канатом, а затем ручкой, закрепленной с внутренней стороны полотна ворот.

### 3.1.2.3 Запирание ворот

При полном опускании полотна ворот, укомплектованных запирающим устройством, происходит автоматическая блокировка устройства.



**ВНИМАНИЕ!** Ворота не заперты, пока не заблокированы нажимные ручки запирающего устройства.

Для блокировки нажимных ручек запирающего устройства необходимо:

- вставить ключ в цилиндрический механизм;
- повернув ключ, заблокировать ручки.
- извлечь ключ. После указанных действий ворота заперты.

Для запираения ворот изнутри следует:

- переместить фиксатор управляющего механизма в верхнее положение, тем самым заблокировав ручки. После этого ворота заперты.

## 3.2 ПОРЯДОК РАБОТЫ ВОРОТ С ЭЛЕКТРОПРИВОДОМ



**ВНИМАНИЕ!** При эксплуатации ворот, оснащенных электроприводом, устройствами дистанционного управления и автоматики, следует дополнительно пользоваться эксплуатационными документами на эти устройства.

### 3.2.1 УПРАВЛЕНИЕ ЭЛЕКТРОПРИВОДОМ ВОРОТ

Управление электроприводом ворот осуществляется при помощи пульта дистанционного управления (ПДУ) или при помощи местных устройств управления (замковый переключатель, устанавливаемый снаружи помещения, кнопочный пульт управления, устанавливаемый внутри помещения).

Управление электроприводом, как правило, может осуществляться в одном из трех режимов работы:

- ручном (режим «движение в присутствии оператора»);
- импульсном;
- автоматическом.

При ручном режиме управления движение полотна ворот будет выполняться только при удерживании в нажатом положении элемента управления (кнопки или ключа). При отпускании элемента управления движение полотна ворот прекращается. Устройство управления должно быть расположено в месте, из которого обеспечен хороший обзор движения ворот. В случае доступа посторонних лиц управление для них должно быть невозможно, что достигается установкой замкового переключателя.

При импульсном режиме управления движение полотна ворот либо его остановка будут выполняться при кратковременном воздействии на соответствующий элемент управления (импульсный сигнал).

При автоматическом режиме управления однократный импульсный сигнал управления приведет к выполнению полного цикла движения ворот: «открытие — отсчет настроенного времени паузы до автоматического закрытия — закрытие».

Выбор устройств управления (кнопочный пост управления, замковый переключатель, пульт радиоуправления и т.п.) и устройств для безопасной эксплуатации (фотозащиты, световые решетки), которыми должна быть укомплектована приводная система, производится квалифицированными специалистами компетентной организации в соответствии с требованиями EN 12453 в зависимости от режима работы и типа использования.

Для обеспечения минимально допустимого уровня безопасности по нижней закрывающей кромке ворота должны комплектоваться устройствами управления и автоматики в соответствии с нижеследующей таблицей.

Режимы управления	Подготовленный персонал		Неподготовленный персонал Тип 3
	Тип 1	Тип 2	
Управление в режиме «движение в присутствии оператора»	<b>A</b>	<b>B</b>	Запрещается
Импульсное управление с обзором ворот	<b>C</b> или <b>E</b>	<b>C</b> или <b>E</b>	<b>C</b> и <b>D</b> или <b>E</b>
Импульсное управление без обзора ворот	<b>C</b> или <b>E</b>	<b>C</b> и <b>D</b> или <b>E</b>	<b>C</b> и <b>D</b> или <b>E</b>
Управление в автоматическом режиме	<b>C</b> и <b>D</b> или <b>E</b>	<b>C</b> и <b>D</b> или <b>E</b>	<b>C</b> и <b>D</b> или <b>E</b>

Примечание — подготовленным персоналом считаются лица, получившие от владельца разрешение на управление воротами и прошедшие специальный инструктаж.

**Тип 1** — управление воротами осуществляется ограниченной, подготовленной группой лиц при условии, что ворота находятся вне общественно доступной зоны;

**Тип 2** — управление воротами осуществляется ограниченной, подготовленной группой лиц, но ворота находятся в пределах общественно доступной зоны;

**Тип 3** — управление воротами может осуществляться любым лицом.

**A** — кнопочный переключатель без блокировки ключом.

**B** — кнопочный переключатель с блокировкой кнопок ключом, замковый переключатель, кодовый переключатель.

**C** — электропривод с функцией ограничения усилия.

**D** — устройство обнаружения препятствий, находящихся в зоне движения полотна ворот, например, защитные фотоэлементы.

**E** — устройство обнаружения препятствий, применение которого в любых условиях исключает соприкосновение с движущимся полотном, например, сенсор присутствия (радар), фотолинейка (световая решетка).

Запирание ворот осуществляется электроприводом. Пружинный засов или запирающее устройство используются в качестве дополнительного устройства защиты от несанкционированного проникновения.



**ВНИМАНИЕ!** Включение электропривода разрешается производить только при не запертых на ригельный замок или пружинный засов воротах. В противном случае, возможна поломка деталей и механизмов ворот и электропривода.

При управлении воротами посредством электропривода следует:

- пружинный засов заблокировать в открытом положении;
- запирающее устройство перевести в постоянно разблокированное положение.

### 3.2.2 ПЕРЕВОД ЗАПИРАЮЩЕГО УСТРОЙСТВА В ПОСТОЯННО РАЗБЛОКИРОВАННОЕ ПОЛОЖЕНИЕ

Для перевода запирающего устройства в постоянно разблокированное положение следует:

- выдвинуть подпружиненный палец (1) из корпуса (2) и повернуть его до вхождения выступа (А) в один из боковых пазов корпуса (рис. 3);
- проверить свободный ход вилки (3) в любом положении нажимной ручки.

Перевод запирающего устройства из постоянно разблокированного положения в рабочее положение производится путем поворота пальца (1) до его вхождения в центральный паз корпуса.



Рис. 3. Перевод запирающего устройства в постоянно разблокированное положение

### 3.2.3 ПЕРЕВОД ВОРОТ С ЭЛЕКТРОПРИВОДОМ В РУЧНОЙ РЕЖИМ УПРАВЛЕНИЯ

При отсутствии питания электрической сети или при возникновении неисправности электропривода управление воротами может осуществляться вручную. Для этого необходимо произвести разблокировку электропривода. Разблокировать привод можно, находясь как внутри помещения, так и снаружи.

#### 3.2.3.1 Разблокировка электропривода изнутри помещения

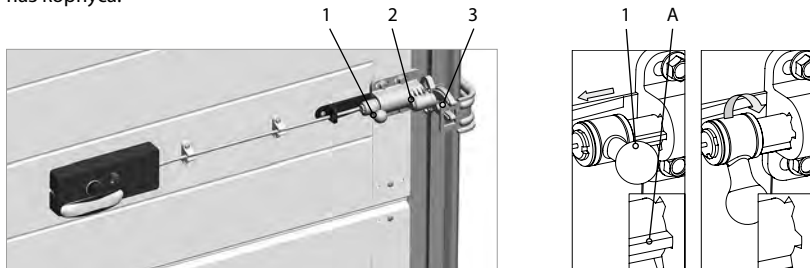
Для разблокировки электропривода при нахождении внутри помещения необходимо потянуть за колпачок механизма разблокировки (рис. 4). Способ разблокировки электропривода может отличаться от указанного выше. В этом случае следует пользоваться эксплуатационными документами на электропривод и дополнительные устройства.



Рис. 4. Разблокировка электропривода изнутри помещения

#### 3.2.3.2 Разблокировка электропривода снаружи помещения

Системы наружной разблокировки электропривода предназначены для возможности ручного подъема ворот, монтируемых в помещениях, не имеющих дополнительного входа, при возникновении аварийных ситуаций с электроприводом или отключении электроэнергии.

В том случае, если ворота комплектуются запирающим устройством, в качестве системы наружной разблокировки электропривода используется непосредственно запирающее устройство и комплект троса разблокировки (рис. 5). Разблокировка электропривода и последующий подъем ворот производится при нажатой ручке запирающего устройства (см. 3.1.1.1).

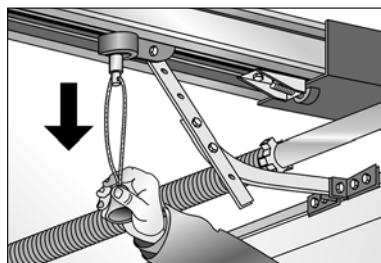
В том случае, если ворота не комплектуются запирающим устройством, в качестве системы наружной разблокировки электропривода используется комплект механизма разблокировки RM0104-4500 (рис. 6). Для разблокировки электропривода необходимо отпереть ключом и вытянуть наружу сердцевину механизма разблокировки.



Рис. 5. Запирающее устройство и комплект троса разблокировки



Рис. 6. Механизм разблокировки

### 3.2.4 ПЕРЕВОД ЭЛЕКТРОПРИВОДА В РАБОЧИЙ РЕЖИМ ПОСЛЕ ЕГО РАЗБЛОКИРОВКИ

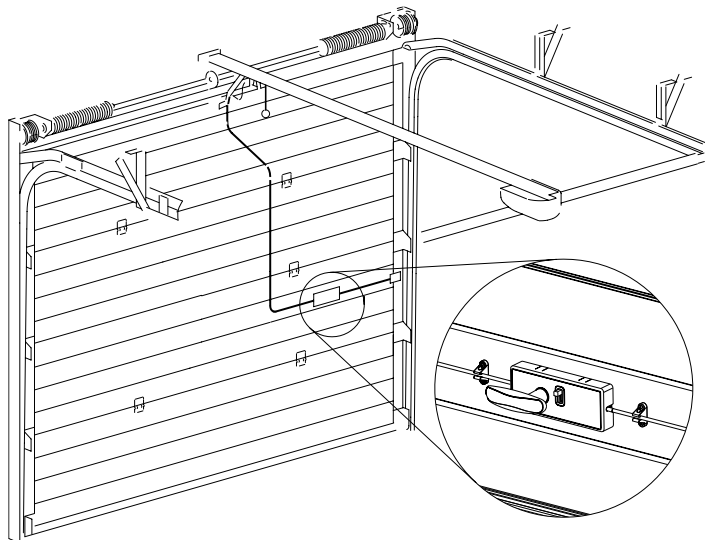
После подачи питания в электросеть или устранения неисправности разблокированный электропривод следует перевести в рабочий режим управления воротами (см. эксплуатационные документы на электропривод).

## 4. ТРЕБОВАНИЯ БЕЗОПАСНОСТИ

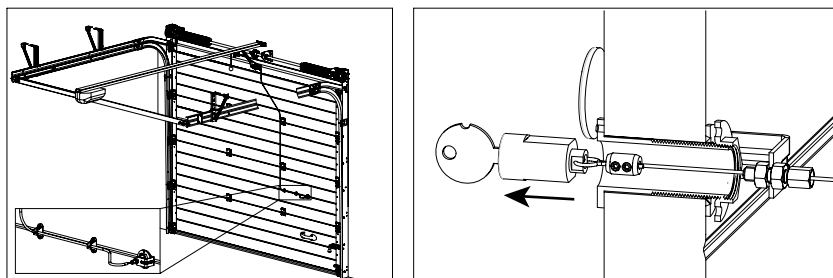
Примененные в конструкции ворот элементы обеспечивают полную безопасность эксплуатации изделия при соблюдении требований эксплуатации и требований техники безопасности.

При управлении воротами следует осуществлять визуальный контроль над процессом подъема-опускания полотна с целью предотвращения появления в рабочей зоне людей и посторонних предметов.

Перед началом эксплуатации ворот необходимо убедиться в том, что все механизмы ворот находятся в исправном состоянии.

В процессе эксплуатации секционных ворот запрещается:

- ускорять или задерживать движение (подъем-опускание) полотна ворот при использовании электропривода;
- создавать помехи или размещать препятствия на пути движения ворот;
- при опускании полотна находиться в зоне его движения;
- поднимать полотно ворот при открытой калитке;
- в случае комплектации ворот электроприводом — эксплуатировать ворота с неподключенным датчиком положения калитки;
- наступать и воздействовать другим способом на порог встроенной калитки для предупреждения его прогиба;
- в случае комплектации ворот электроприводом — поднимать полотно ворот вручную, предварительно не разблокировав привод;
- поднимать ворота при помощи электропривода при закрытом ригельном замке или пружинном засове;
- отключать доводчик калитки;
- эксплуатировать ворота при наличии загрязнений конструкции ворот, которые могут привести к выходу ворот из строя;
- передавать пульт дистанционного управления детям;
- эксплуатировать секционные ворота при наличии видимых повреждений тяговых тросов, пружин, кронштейнов и других элементов конструкции, кабелей электропитания и устройств управления;
- эксплуатировать ворота в случае выхода из строя одной или более комплектующих;
- самостоятельно производить ремонт ворот.

Въезд-выезд допускается осуществлять только после того, как ворота остановились в крайнем верхнем положении. При этом необходимо убедиться в том, что исключена возможность касания конструктивных элементов ворот транспортным средством.



**ВНИМАНИЕ!** Запрещается самостоятельно проводить настройку ворот, натяжку пружин и тросов, вносить изменения в конструкцию ворот, удалять что-либо, или встраивать дополнительные конструктивные элементы. Это может привести к ускоренному износу элементов конструкции или к поломке механизмов, к получению серьезных травм при эксплуатации.

В случае возникновения нарушений и неисправностей в работе Ваших секционных ворот, в частности, сбоя в балансировки полотна ворот, в случае возникновения необычного шума, запаха или чего-либо, вызывающего беспокойство, немедленно прекратите использование ворот и обратитесь в сервисную службу организации, осуществлявшей монтаж ворот или специализированную сервисную службу (организацию).

## 5. УХОД ЗА ИЗДЕЛИЕМ

С целью поддержания изделий в постоянной технической исправности и готовности к работе необходимо все элементы ворот содержать в чистоте. При попадании на поверхность ворот агрессивных химических веществ их следует незамедлительно смыть соответствующими средствами.

Для ухода за полотном ворот рекомендуется использовать чистую воду. При наличии сильных загрязнений используйте теплую воду с нейтральным неабразивным чистящим средством (бытовое средство для мытья посуды, pH = 7). Очистку воротного полотна рекомендуется проводить не реже одного раза в 3 месяца.

Для очистки остекления ворот следует сначала смыть загрязнения чистой водой и затем протереть поверхность чистой ветошью или щеткой с мягким ворсом. Допускается использовать нейтральные неабразивные бытовые моющие средства или специализированные средства для очистки оргстекла. Неправильная чистка остекления может привести к появлению царапин на его поверхности и потере прозрачности.

Допускается образование конденсата внутри светопрозрачных вставок (окон и панорамных панелей).

Для надежной и долговечной работы секционных ворот необходимо выполнять следующие требования:

- проводить периодическую смазку осей ходовых роликов и петель консистентной смазкой (Литол 24 или аналогичной);
- не оставлять ворота на долгий срок в приоткрытом или полуоткрытом положении;
- эксплуатацию ворот в зимний период или после длительного нахождения в закрытом положении необходимо начать с очистки от снега, льда или грязи;
- для предупреждения примерзания нижнего уплотнителя к полу в сезон частых колебаний температур, необходимо обеспечить достаточный водоотвод от места установки ворот;
- обезопасить воротное полотно и механизмы от возможного попадания брызг строительного раствора, цемента, гипса, краски и т.д., в случае проведения в непосредственной близости штукатурных и малярных работ, способных повредить или загрязнить их поверхность.



**ВНИМАНИЕ!** Запрещается смазывать направляющие консистентными смазками.

---

## 6. ТЕХНИЧЕСКИЕ ОСМОТРЫ И СЕРВИСНОЕ ОБСЛУЖИВАНИЕ

### 6.1 ТЕХНИЧЕСКИЕ ОСМОТРЫ

Для бесперебойной работы, а также для обеспечения безопасной эксплуатации ворота необходимо подвергать ежедневному техническому осмотру.

При ежедневном техническом осмотре производятся:

- визуальная проверка несущих элементов ворот (тросы, пружины, направляющие, подвесы) и устройств безопасности на наличие трещин, разрушений и повреждений. Дефектные детали подлежат замене;
- проверка надежности крепления элементов ворот между собой и самих ворот к строительной конструкции помещения. При необходимости, произвести подтяжку соединений;
- проверка уплотнительных элементов на предмет их целостности и отсутствие деформаций. Дефектные детали подлежат замене.

## 6.2 СЕРВИСНОЕ ОБСЛУЖИВАНИЕ

Секционные ворота представляют собой устройство, включающее в себя ряд подвижных деталей и механизмов. Для бесперебойной работы, а также для обеспечения безопасной эксплуатации ворота необходимо периодически подвергать техническому осмотру и обслуживанию согласно перечню регламентных работ.

Сервисное обслуживание секционных ворот должно проводиться только сотрудниками специализированной сервисной службы (организации) или специалистами предприятия, осуществлявшего монтаж изделия.



**ОПАСНО!** Неквалифицированное техническое обслуживание может привести к повреждению важных узлов и элементов ворот, получению травм.



**ВНИМАНИЕ!** При сервисном обслуживании необходимо использовать только оригинальные запчасти/узлы изготовителя.

Первое сервисное обслуживание необходимо проводить после трех месяцев эксплуатации ворот. Последующее обслуживание ворот необходимо проводить не реже 1 раза в год.

Сервисное обслуживание гаражных ворот также рекомендуется проводить после проведения ремонтов (малярных и др. строительных работ) внутри помещений, в которых установлены ворота.



**ВНИМАНИЕ!** Несоблюдение рекомендуемых сроков и периодичности проведения сервисного обслуживания секционных ворот может привести к снижению срока эксплуатации, выходу из строя узлов и механизмов и прекращению действия гарантийных обязательств.

## 7. ГАРАНТИЙНЫЕ ОБЯЗАТЕЛЬСТВА

### 7.1 ГАРАНТИЙНЫЙ СРОК

Установленный гарантийный срок на ворота — 2 года при условии их надлежащей эксплуатации. Изготовитель предоставляет дополнительную гарантию на 10 лет на отсутствие сквозной коррозии металлической обшивки воротных панелей, стальных профилей системы направляющих и подвеса.

При комплектации изделия электроприводом гарантия на электропривод предоставляется в пределах гарантийного срока, установленного заводом-изготовителем электроприводов. Гарантийный срок на изделие исчисляется с даты поставки изделия, а в случае невозможности определить дату поставки — с даты изготовления.

### 7.2 ГАРАНТИЙНЫЕ ОБЯЗАТЕЛЬСТВА ИЗГОТОВИТЕЛЯ

В течение гарантийного срока Изготовитель (Продавец) гарантирует исправную работу изделия и обеспечивает устранение всех выявленных в изделии скрытых дефектов производственного характера. Под «скрытыми дефектами производственного характера» понимаются неисправности, вызванные дефектом материала или нарушением технологического процесса изготовления деталей (комплектующих). Факт выявления неисправностей в обязательном порядке подтверждается соответствующим двусторонним Актом (рекламационным, дефектным, иным), который составляется при обязательном участии специализированной сервисной службы организации или предприятия, осуществлявшего монтаж изделия. Устранение скрытых дефектов производственного характера осуществляется силами специализированной сервисной службы организации или предприятия, осуществлявшего монтаж изделия.



В случае выявления до истечения гарантийного срока в изделии скрытых дефектов производственного характера, подтвержденных соответствующим двусторонним Актом, и если Изготовитель (Продавец) не докажет, что неисправность возникла после передачи изделия покупателю вследствие нарушения покупателем правил, установленных настоящим Руководством, либо действий покупателя или иных третьих лиц, либо обстоятельств непреодолимой силы, Изготовитель (Продавец) обязуется с учетом наиболее оптимального с технической точки зрения способа:

- безвозмездно произвести замену некачественных деталей (комплектующих) на детали (комплектующие) надлежащего качества;
- безвозмездно произвести ремонт некачественных деталей (комплектующих);
- иным способом исполнить свои гарантийные обязательства по соглашению с потребителем.

Изготовитель (Продавец) не компенсирует расходы, связанные с монтажом и демонтажом комплектующих, в т. ч. транспортные и иные расходы. Данные расходы возлагаются на организацию, осуществляющую сервисное обслуживание. Замененные детали (комплектующие) переходят в собственность Изготовителя (Продавца).

### 7.3 УСЛОВИЯ ПРЕДОСТАВЛЕНИЯ ГАРАНТИИ

**Гарантия предоставляется:**

- при условии надлежащего монтажа изделия, выполненного в соответствии с «Инструкцией по монтажу» квалифицированным персоналом специализированной сервисной службы организации или предприятия, уполномоченного Изготовителем или официальным представителем Изготовителя. Данные об организации, которая производила монтаж, указываются в Паспорте изделия;
- при условии соблюдения правил эксплуатации и ухода за изделием, указанных в «Руководстве по эксплуатации»;
- при условии своевременного прохождения планового сервисного обслуживания, в соответствии с «Регламентом сервисных работ». О каждом плановом сервисном (техническом) обслуживании должна быть сделана отметка в Паспорте изделия (раздел «Сервисное обслуживание»).

Гарантийный ремонт осуществляется только при наличии оригинала Паспорта изделия.

**Гарантия не предоставляется:**

- при возникновении механических повреждений, возникших вследствие неправильной транспортировки или в процессе монтажа ворот (царапины, потертости, вмятины, сколы лакокрасочного покрытия и пр.);
- при возникновении неисправностей и дефектов, вызванных внешним воздействием на изделие (огонь, вода, соли, кислоты, щелочи, строительные смеси и герметизирующие материалы, обстоятельства непреодолимой силы, аномальные погодные условия и пр.);
- при внесении изменений в изделие (самовольная модернизация, изменение конструктивных особенностей и пр.);
- при использовании неоригинальных (не рекомендованных изготовителем) запасных частей/узлов для ремонта;
- при отсутствии/изменении на воротах номера изделия;
- в случае отсутствия, не предоставления или ненадлежащего заполнения оригинала Паспорта изделия;
- на неисправности, возникшие вследствие ремонта, произведенного сервисной службой не уполномоченной организацией;
- при возникновении неисправностей, явившихся следствием:

- эксплуатации изделия, смонтированного не в соответствии с требованиями «Инструкции по монтажу» и требованиями, обычно предъявляемыми к работам такого рода;
- эксплуатации изделия не в соответствии с его целевым назначением (например, при установке ворот во взрыво- и пожароопасных зонах зданий и сооружений, установке ворот в помещениях с повышенной влажностью);
- установки изделия в районы с ветровой нагрузкой, воздействующей на полотно ворот, превышающей максимальное значение для класса ветровой нагрузки, установленного для конкретных ворот;
- продолжения эксплуатации неисправного изделия;
- несоблюдения требований «Руководства по эксплуатации» и таблички безопасности на изделии;
- несвоевременного сервисного обслуживания согласно «Регламенту сервисных работ»;
- в прочих случаях ненадлежащей эксплуатации и небрежного отношения к изделию.

#### 7.4 РЕГЛАМЕНТ РАССМОТРЕНИЯ ГАРАНТИЙНЫХ ОБРАЩЕНИЙ

Секционные ворота «АЛЮТЕХ» производятся по жестким стандартам качества и в полном соответствии с европейскими стандартами безопасности.

В случае если Вы все же имеете основание для рекламационного обращения, то для оперативного рассмотрения обращения просим предоставить максимально подробную информацию, в том числе подробные фотографии дефекта, которые помогут нам определить причины возникновения неисправности и предложить вариант ее устранения.



**ВНИМАНИЕ!** При обращении необходимо указать номер изделия и приложить копию Паспорта с отметками о прохождении сервисного обслуживания.

---

Перечень и контактные данные специализированных организаций, уполномоченных на устранение недостатков ворот и (или) техническое обслуживание ворот, приведен на сайте [www.alutech-group.com](http://www.alutech-group.com)



Арт. R7020184  
11.2021

ул. Селицкого, 10  
220075, Республика Беларусь, г. Минск  
Тел. +375 (17) 330 11 00  
Факс +375 (17) 330 11 01  
[www.alutech-group.com](http://www.alutech-group.com)